

TESTATA GRUPPO TURBINA PLANET 300			REF.6988
POS.	REF.	DESCRIZIONE	N°
1	1857	CAVO ELETTRICO 4X2,5 MT.8,5 S/SPINA	1
2	2073	VITE TE M8X16 UNI 5739	2
3	7368	FLANGIA RACCORDO PLANET 100	1
4	7596	RETE PROTEZ. SCARICO PLANET 300/350	1
5	7601	TURBINA 3KW 430MFT COMPLETA	1
6	1886	PIEDINO ANTIVIBRANTE 8MA	4
7	1069NE	TUBO NERO D.25 L=170	2
8	1075	SUPPORTO MANIGLIA FUSTO	4
9	6378	PASSAFILO DI TENUTA CICL.300/500	1
10	3970	TENUTA COMPLETA C/VITE L=30	8
11	7509 ZN	COPERCHO SUPPORTO TURBINA ZINCATO	1
12	1744	GREMBIALINA M 8X32 UNI 6593	4
13	1030	DADO AUTOBLOC. M 8 BASSO UNI 7474	4
*	1102 V-GV	CAVETTO MASSA 80-GV-8,2-8,2	1

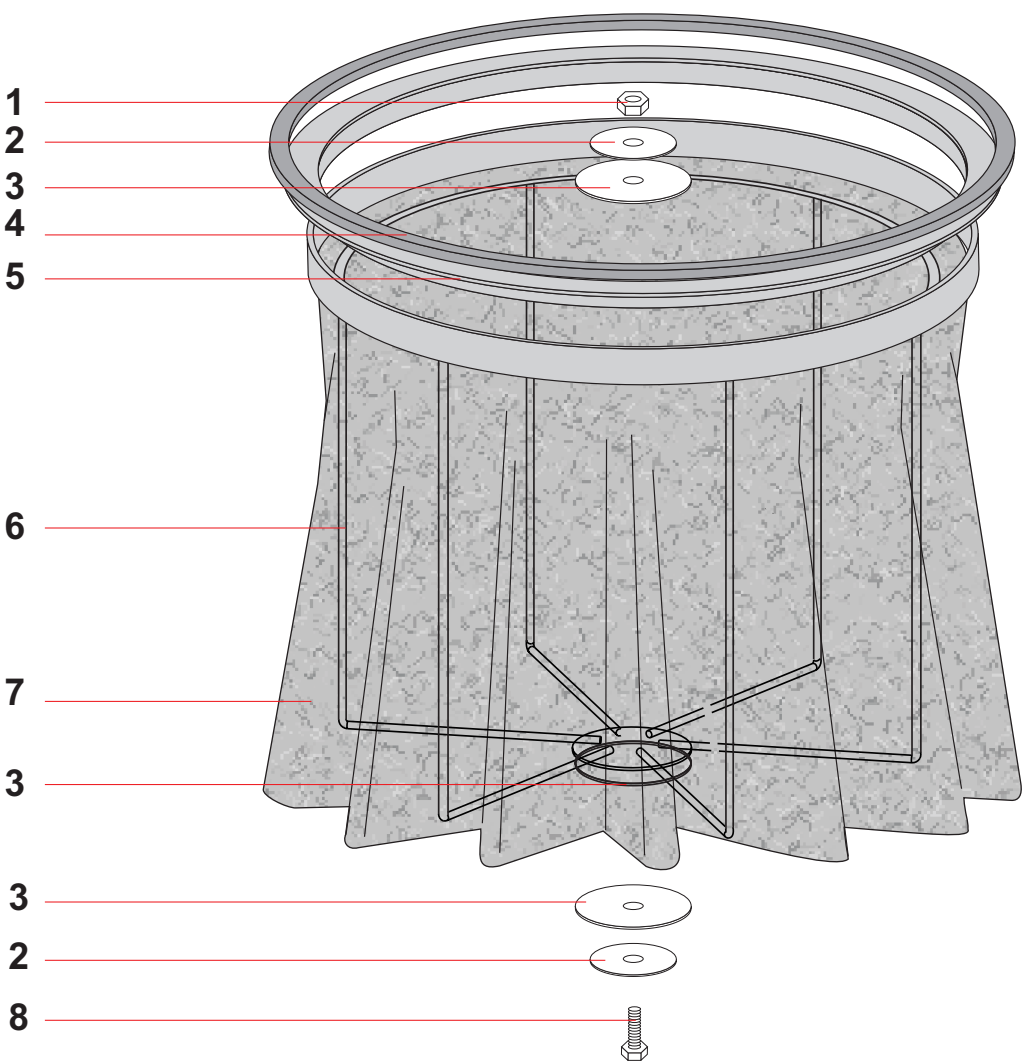

KIT FILTRANTE PLANET 300 COMP.			REF.7614
POS.	REF.	DESCRIZIONE	N°
1	1650	DADO AUTOBLOC. M6 BASSO UNI 7474	1
2	07518/64	PIATTELLO D64 SCUOTIFILTRO PLANET	2
3	7518	PIATTELLO D104 SCUOTIFILTRO PLANET	3
4	7561	GUARNIZIONE PLANET AL METRO L=1490	1
5	6799	ANELLO PORTAFILTRO SERIE 850	1
6	7535	CESTELLO D 451 H 369 PLANET 300	1
7	7023	FILTRO STELLARE-STANDARD	1
8	2082	VITE TE M6X20 UNI 5739	1

FUSTO SEP.850 1F/T 3G/F COMP			REF.7232 SC/FI
POS.	REF.	DESCRIZIONE	N°
1	6840	CONO FUSTO SEPARATORE 850 (OPTIONAL)	1
2	6807 G SC/FI	FUSTO SEP.850 1/FDX3G/F SAT C/G	1
3	6907	PIASTRINA PER GANCI	3
4	7095	GANCIO PLANET	3
5	1052	RONDELLA PIANA M6 UNI 6592	6
6	2726	VITE TC CROCE M6X12 UNI 7687	6
7	6792	STAFFA FUSTO PLANET	2
8	130	DADO CIECO M8 UNI 5721	4
9	1034	RONDELLA PIANA M8 UNI 6592	4
10	1744	GREMBIALINA M8X32 UNI 6593	4
11	7136	VITE M8X16 TESTA BOT CAVA ES UNI 7388	4
12	6870	GUARNIZIONE BOCCH.850	1
13	1301	RIVETTO 5X11	4
14	7233	BOCCHETTONE ALL. Ø 70 COMP	1
15	7097	RONDELLA GOMMA NBR70 Ø 33X26X4	1
16	7162	TAPPO MASCHIO CON OR 3/8"	1
17	7161	PASSAPARETE FF3/8" M26X1,5	1
18	2900	MANOPOLA M 10X65	1
19	7508	SOFFIETTO PROTEZIONE PLANET 200	
20	3592	FASCETTA 300X9	1
21	1302	RIVETTO 5X19	4
22	1650	DADO AUTOBLOC. M 6 BASSO UNI 7474	1
23	7539	PORTA SOFFIETTO X SCUOTIF. PLANET	1
24	7574	DISTANZIALE PLASTICA D.10 D.6,3X2	2
25	7575	VITE TE M 6X70 UNI 5737	1
26	7536	LEVA SCUOTIFILTRO PLANET 300	1
27	7086	RONDELLA DENTELLATA M8 UNI 8842	1
28	1043	VITE TE M 8X25 UNI 5739	1
29	6363	PIEDINO TENDICINGHIA M8 H=20	1
30	7538	GUARNIZIONE SCUOTIFILTRO PLANET 1	1

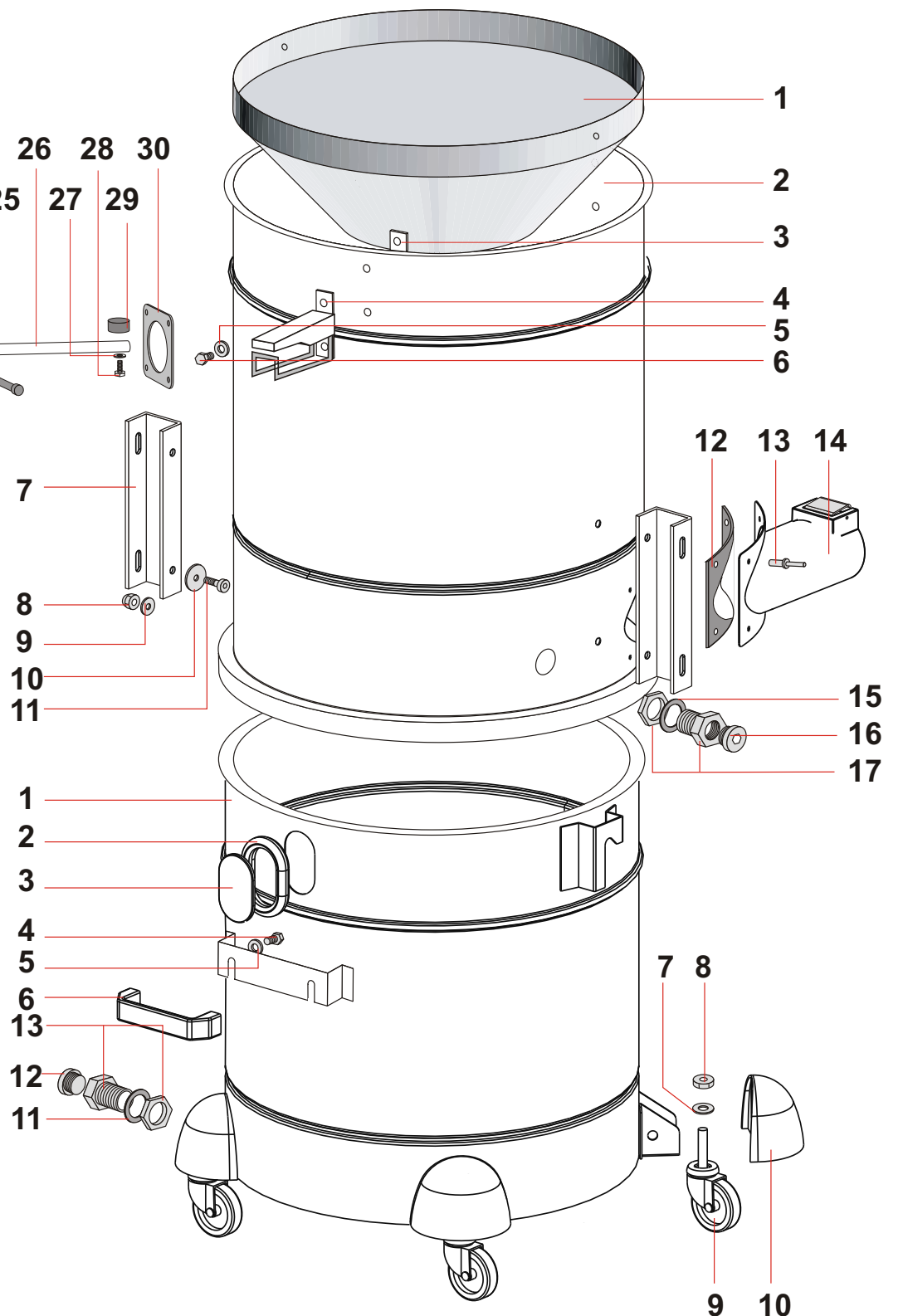
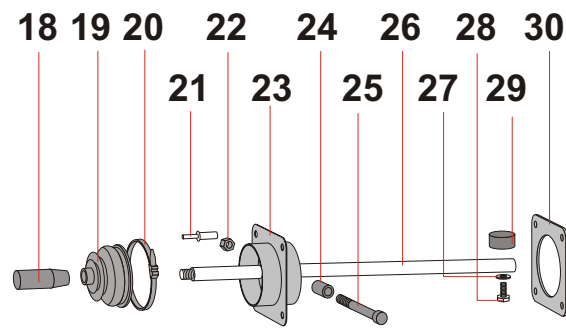

FUSTO 850 AISI 304 SP/1 S/F H=600 COMP			REF.7235
POS.	REF.	DESCRIZIONE	N°
1	6818	FUSTO 850 AISI 304 SP/1 S/F H=600	1
2	6861	GUARNIZIONE LIVELLO VISIVO	1
3	6860	VETRO LIVELLO VISIVO	1
4	1950	VITE TE M8X10 UNI 5739	4
5	1034	RONDELLA PIANA M8 UNI 6592	4
6	6891	MANIGLIA FUSTO 850	2
7	2054	RONDELLA DENTELLATA M12 UNI 8842	4
8	7138	DADO M12 UNI 5588	4
9	7106	RUOTA Ø 60 M12X25 NYLON	4
10	6801	CARTER COPRI RUOTA	4
11	7097	RONDELLA GOMMA NBR70 Ø 33X26X4	1
12	7162	TAPPO MASCHIO CON OR 3/8"	1
13	7161	PASSAPARETE FF3/8" M26X1,5	1

CARRELLO PLANET 200 L=100

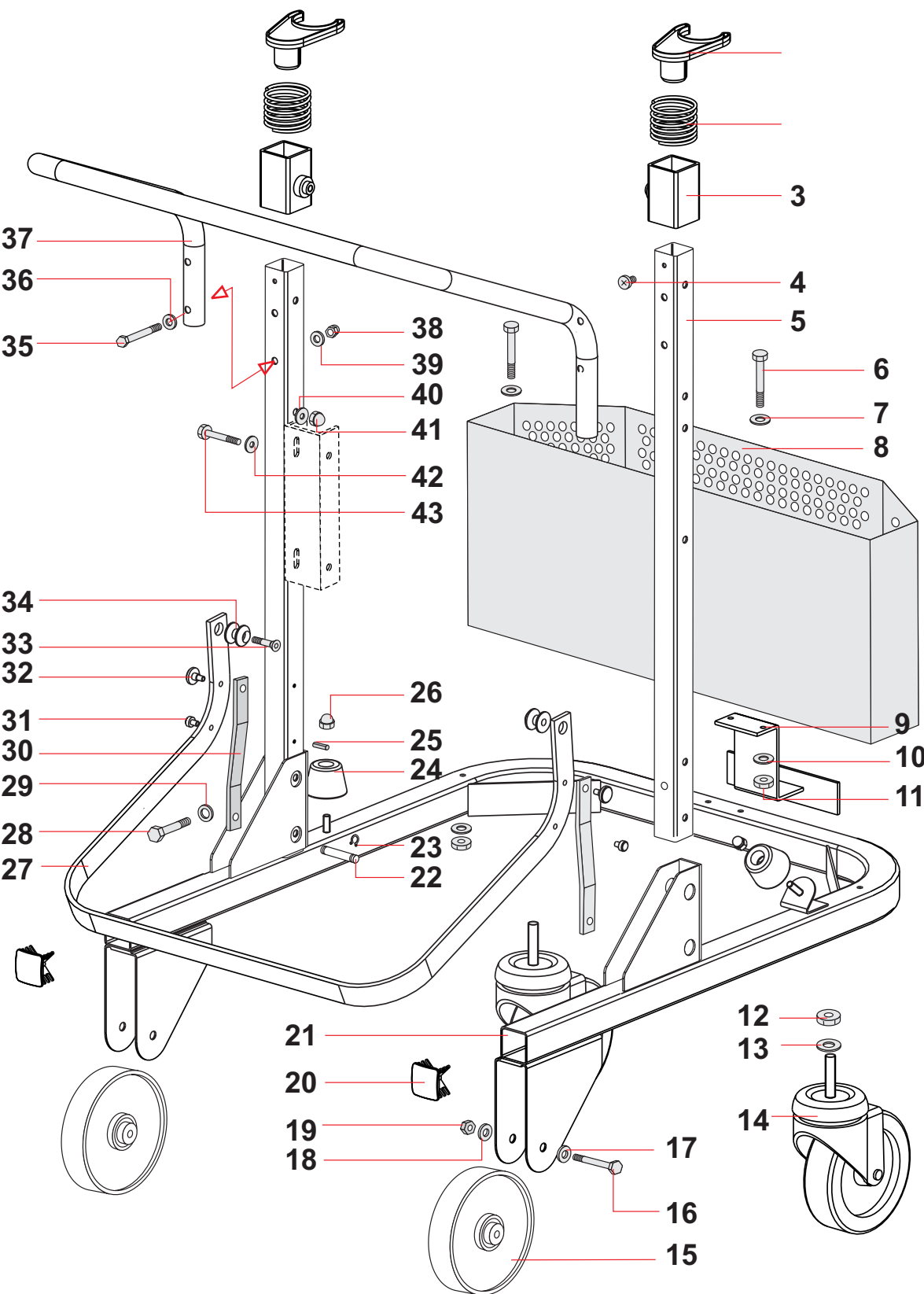

CARRELLO PLANET 200 L/100			REF.7238
POS.	REF.	DESCRIZIONE	N°
1	6802	TAPPO PINZA	2
2	6823	MOLLA CARRELLO PLANET L/100	2
3	6793	GUIDA AGGANCIO FUSTO	2
4	6369	VITE AUT.TC PHL 4,2X16 INOX	2
5	7202	PIANTANA AGGANCIO FUSTO PLANET 200	2
6	7230	VITE M6X55 UNI 5739	4
7	1002	GREMBIALINA M6X18X1,5 UNI 6593	4
8	6846	CESTELLO PORTA ACCESSORI PLANET 200	1
9	6833	SUPPORTO ACCESSORIO FISSO (OPTIONAL)	1
10	1052	RONDELLA PIANA M6 UNI 6592	4
11	1650	DADO AUTOBLOC. M6 BASSO UNI 7474	4
12	2052	DADO AUTOBLOC. M12 BASSO UNI 7474	2
13	2054	RONDELLA DENTELLATA M12 UNI 8842	2
14	7105	RUOTA Ø 150 M12X30 NYLON	2
15	7104	RUOTA FISSA Ø 150 NYLON 6	2
16	7144	VITE TE M10X70 UNI 5737 ZINC.	2
17	1012	RONDELLA PIANA M10 UNI 6592	2
18	1012	RONDELLA PIANA M10 UNI 6592	2
19	7145	DADO AUTOBLOC. M 10 BASSO UNI 7474	2
20	6835	TAPPO PLAST. 40X40	2
21	6794	TELAIO PLANET MONOFASE	1
22	6788	PERNO FISSAGGIO LEVE	2
23	7142	ANELLO ALBERI TIPO E MIS.8 UNI 7435	4
24	6800	PORTA ACCESSORI CONICO	2
25	7139	SPINA ELASTICA Ø 4 UNI 6873	2
26	130	DADO CIECO M8 UNI 5721	2
27	6790	LEVA AGGANCIO FUSTO	1
28	7227	VITE TE M8X45 UNI 5737 ZINC.	2
29	1034	RONDELLA PIANA M8 UNI 6592	2
30	6791	BIELLETTA AGGANCIO FUSTO	2
31	6786	NOTTOLINO DI FERMO AGGANCIO FUSTO	2
32	6787	NOTTOLINO BIELLA LEVA AGGAN.FUSTO	2
33	7140	VITE TC CAVA ESAG M8X25 ZINC UNI 5931	2
34	6789	PERNO DI GUIDA AGGANCIO FUSTO	2
35	7141	VITE TE M8X70 ZINC UNI 5737	4
36	1034	RONDELLA PIANA M8 UNI 6592	4
37	6795 V	MANIGLIONE MONOFASE VERNICIATO	1
38	130	DADO CIECO M8 UNI 5721	4
39	1034	RONDELLA PIANA M8 UNI 6592	4
40	1034	RONDELLA PIANA M8 UNI 6592	4
41	130	DADO CIECO M8 UNI 5721	4
42	1034	RONDELLA PIANA M8 UNI 6592	4
43	7146	VITE TE M8X50 ZINC UNI 5737	4